

STELAŻ METALOWY JEDNOCZĘŚCIOWY

PODNO SZONY BOCZNIE

instrukcja montażu



(A) STELAŻ x 1 szt.

Otwory na podnośniki

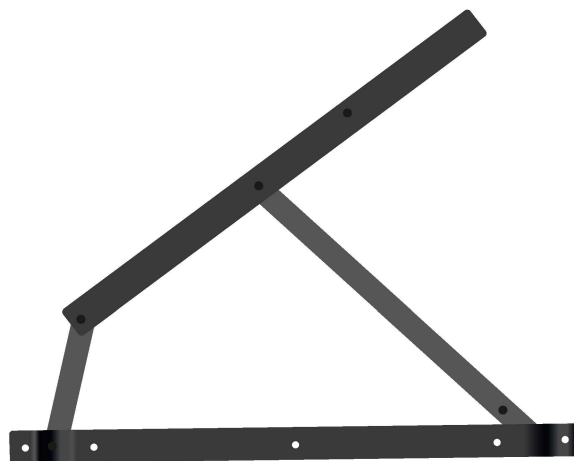

(B) AUTOMAT x 2 szt. (prawy/lewy)



(C) SPRĘŻYNA GAZOWA x 2 szt.



(G) RAMKA PODTRZYMUJĄCA
MATERAC x 2 szt.



(D) ŚRUBA M8 L50 x 4 szt.



(E) NAKRĘTKA SAMOKONTRUJĄCA M8 x 4 szt.



(F) NAKRĘTKA KOŁPAKOWA M6 x 4 szt.

- 1** W istniejące otwory \varnothing 9,5 w stelażu (A) włożyć śruby (D) od górnej części (od strony listew), następnie pod stelaż podłożyć automat (B), włożyć na wystające już śruby (D) i dokręcić samokontrującymi nakrętkami (E).
Krótsze ruchome ramie automatu montujemy zawsze po zewnętrznej stronie stelaża.

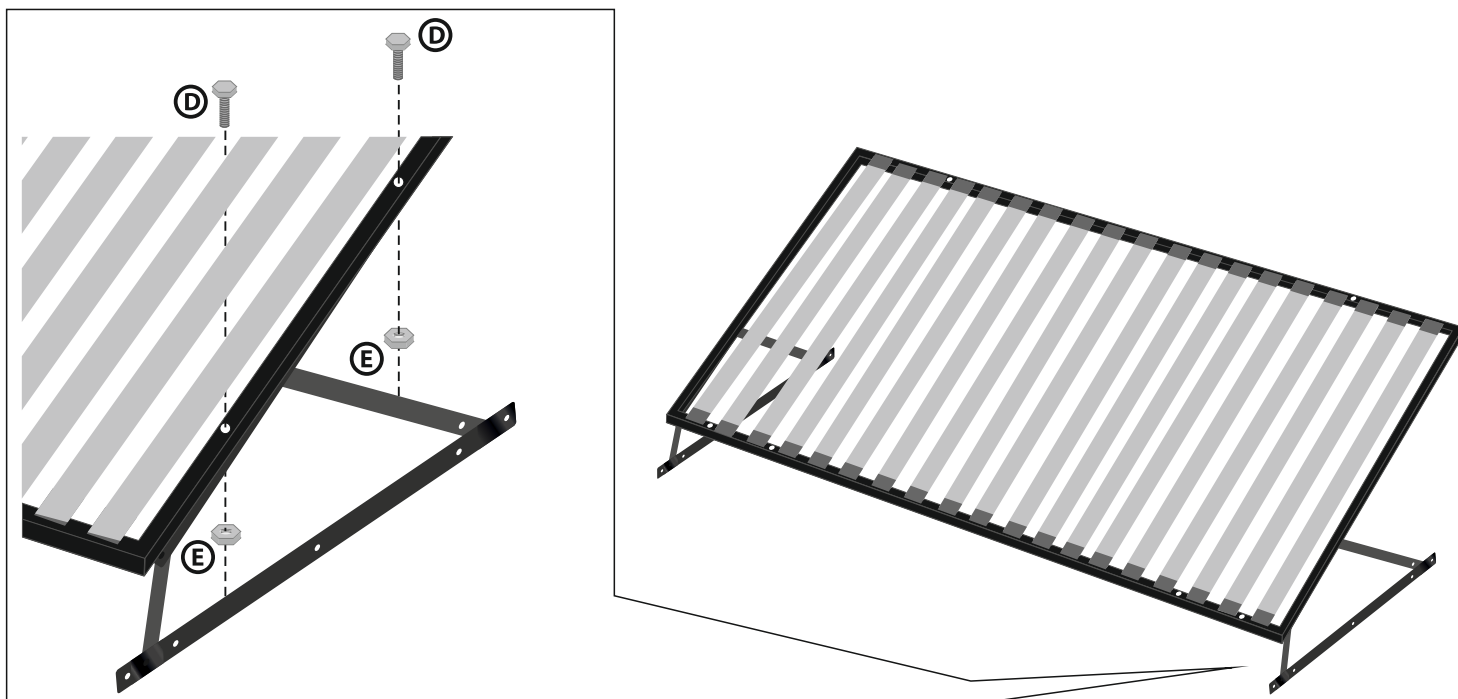

- 2** Tak przygotowany stelaż z automatami wkładamy na przygotowaną wcześniej skrzynię lub do skrzyni, wszystko zależne jest od modelu łóżka jaki Państwo posiadają.

Demontujemy jedną bądź dwie listwy, ustalamy położenie dolnej metalowej listwy automatu w odległości 90mm od dolnej części stelaża do osi otworów w/w listwy i zależnie od rodzaju skrzyni przykręcamy automat do skrzyni, śruby we własnym zakresie.

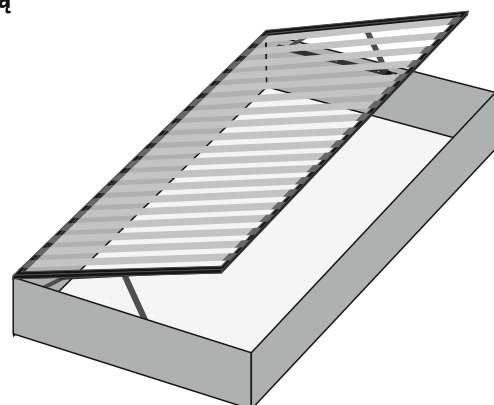

- 3** Po tej czynności przy pomocy drugiej osoby, która podnosi ręcznie stelaż (A) do góry zakładamy sprężyny gazowe (C) na wystające czopy w automacie (B) zabezpieczając je nakrętką kołpakową (F).

UWAGA!

Sprężyny gazowe montujemy zawsze zbiornikiem gazu do góry.

