

# MODEL SKP

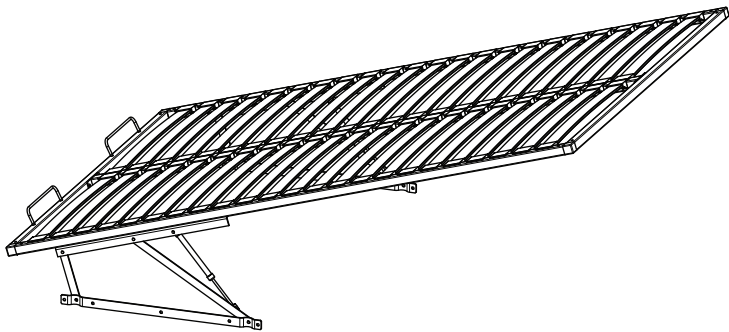

## STELAŻ SKŁADANY DWUCZĘŚCIOWY PODNOSZONY

WYMIAR HANDLOWY (cm)	WYMIAR RZECZYWISTY (cm)
120 x 200	119 x 199
140 x 200	139 x 199
160 x 200	159 x 199
180 x 200	179 x 199
200 x 200	199 x 199

ILOŚĆ LISTEW: **V19** - 19 x 2  
**V23** - 23 x 2

### KOMPONENTY 1 / 2

**A1**  
SŁUPEK BOCZNY PRAWY

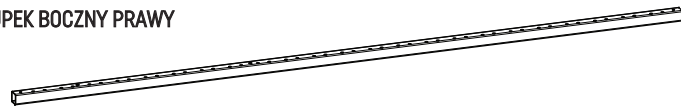

x 1

**B**  
SŁUPEK ŚRODKOWY

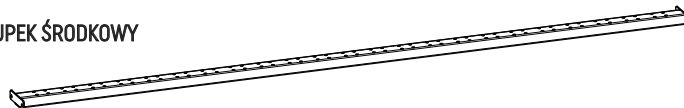

x 1

**A2**  
SŁUPEK BOCZNY LEWY

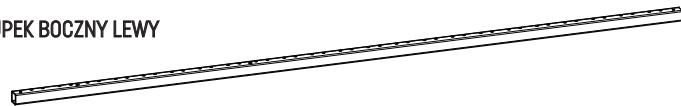

x 1

**C**  
POPRZECZKA GÓRNA

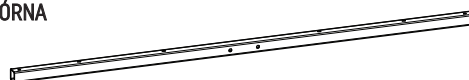

x 1

**D**  
POPRZECZKA DOLNA

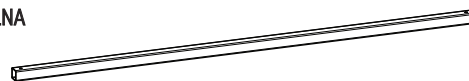

x 1

**E**  
LISTWA



**V19**: x 38  
**V23**: x 46

### KOMPONENTY 2 / 2

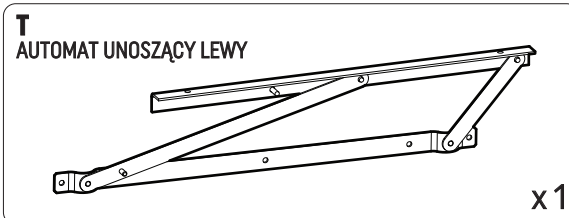
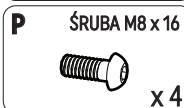
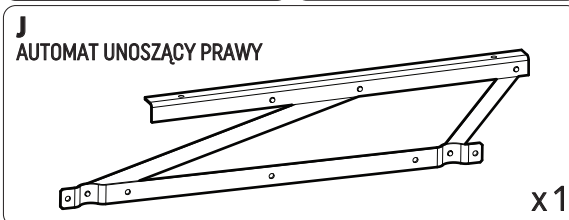
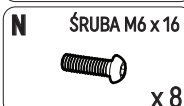
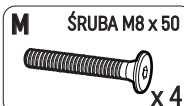
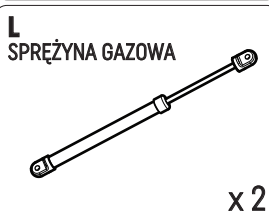
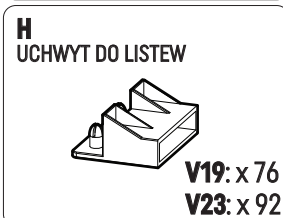
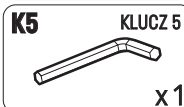
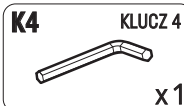
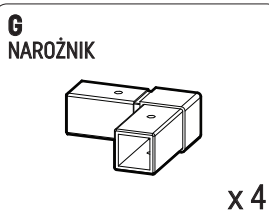
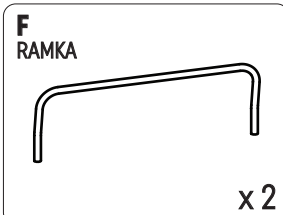
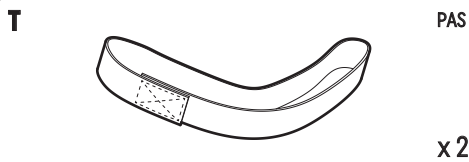

**1** Połącz słupek środkowy „B” z poprzeczką górną „C” i dolną „D” przy pomocy śrub „P”.

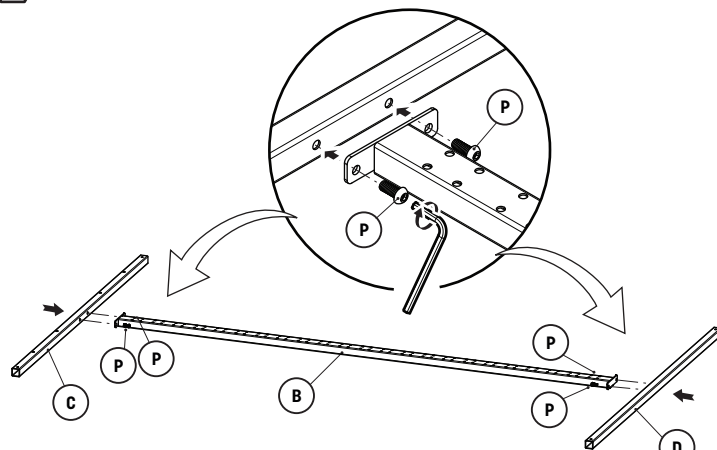

**2** W końce słupków bocznych „A1” i „A2” włoż narożniki „G”. Zwróć uwagę aby wolne ramiona narożników skierowane były ku krawędziom z nawierconymi otworami.

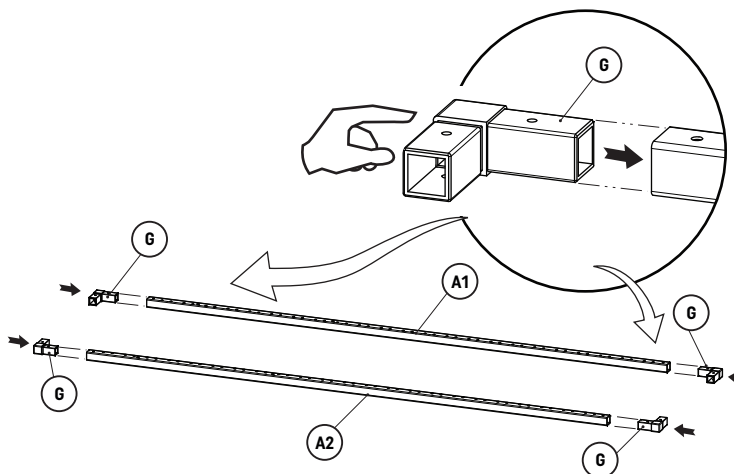

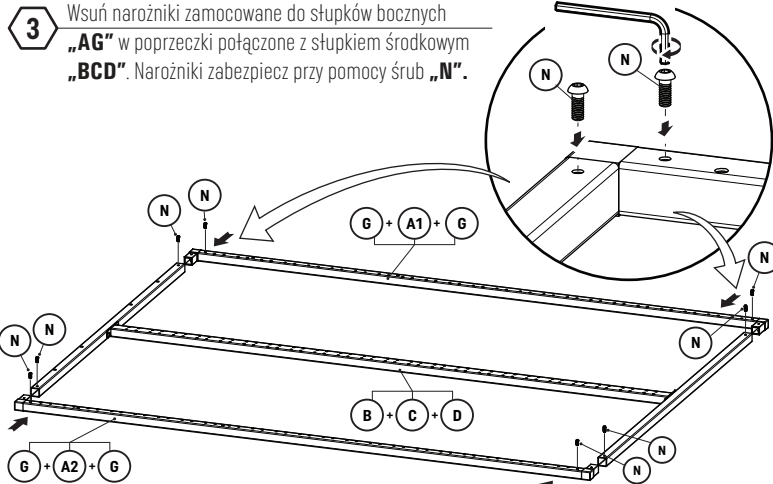

**3** Wsuń narożniki zamocowane do słupków bocznych „AG” w poprzeczki połączone z słupkiem środkowym „BCD”. Narożniki zabezpiecz przy pomocy śrub „N”.

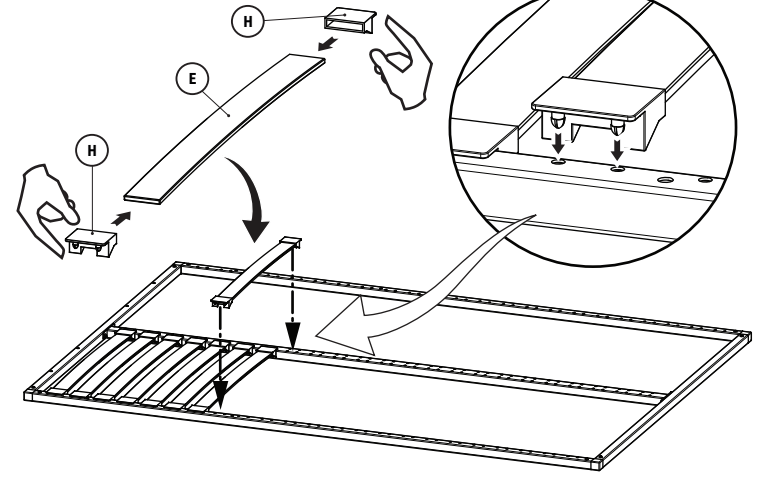

**4** Na listwy „E” nałóż uchwyty do listew „H”. Połączone elementy mocuj do ramy, wkładając bolce uchwytów w otwory nawiercone wzdłuż słupków.

**6** Odchyl wolne ramie mechanizmu w górę. Na czopy w każdym mechanizmie załóż sprężynę gazową „L”. Sprężyny zabezpiecz zakładając na czopy nakrętki kołpakowe „R”.

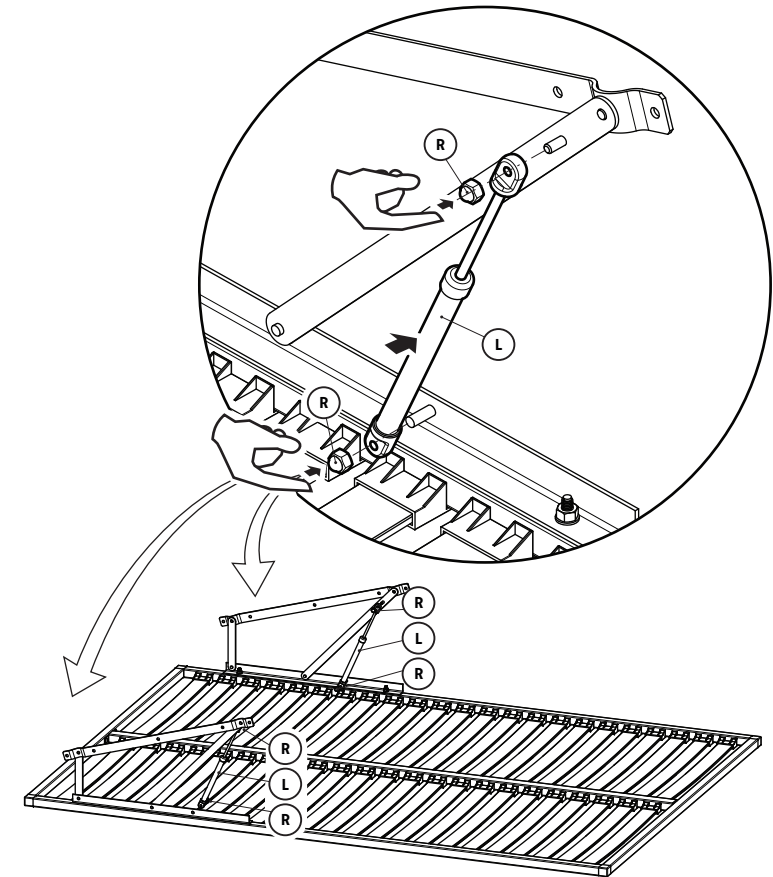

**5** Obróć stelaż listwami w dół. Do słupków bocznych „A” przy pomocy śrub „M”, nakrętek „S” i podkładek „Q” przykręć automaty unoszące „J” oraz „T”.

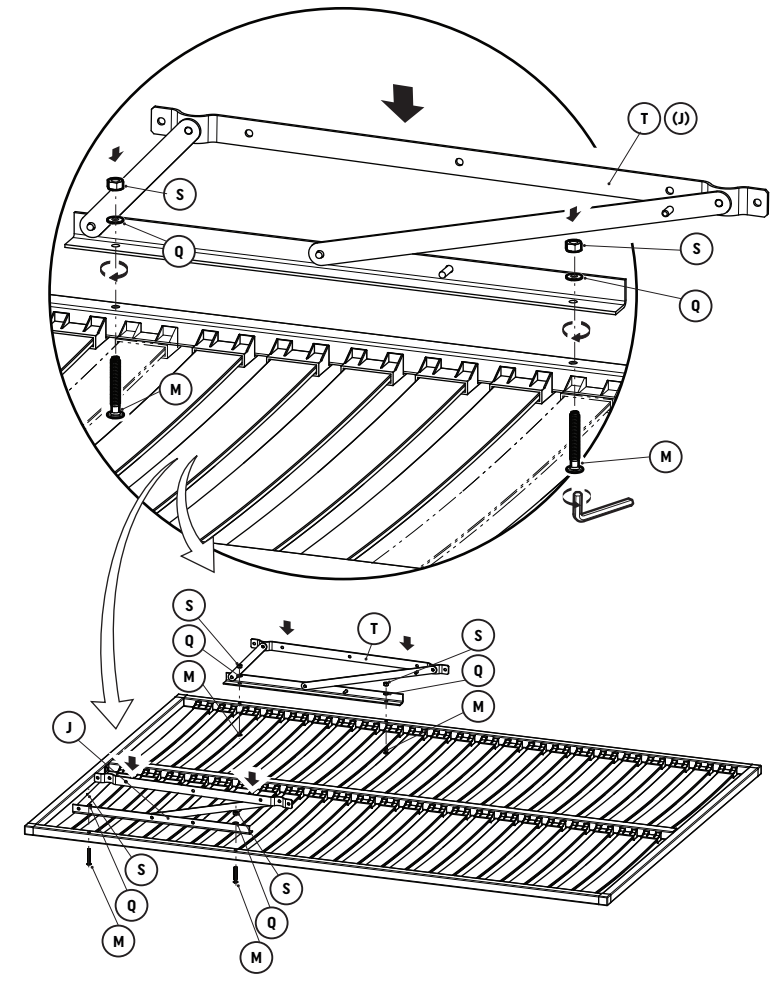

**7** Obróć stelaż listwami w górę. W odpowiednie otwory w poprzeczce górnej „C” włóż ramki „F”.

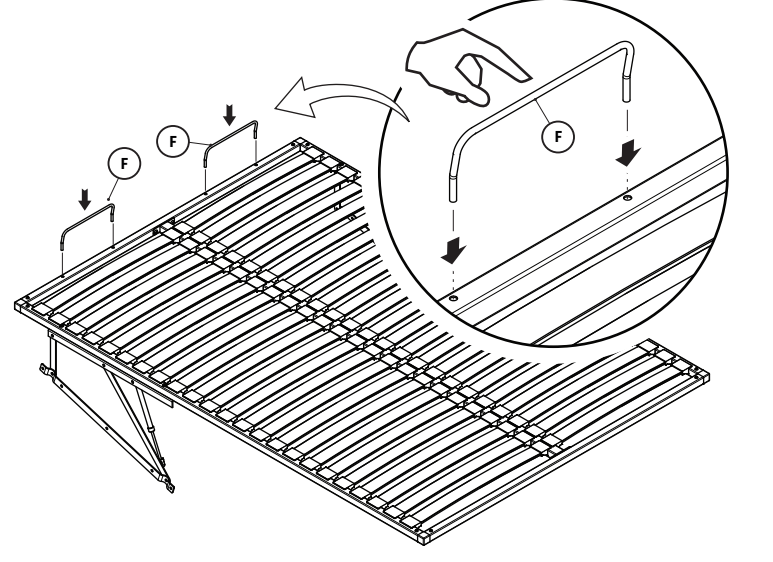

**8** Do poprzeczki dolnej „D” przywiąż pasy „T” do unoszenia stelaża.

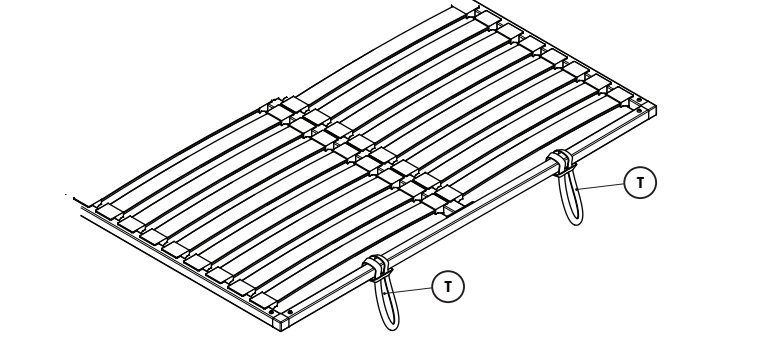

**⚠** ZWRÓĆ UWAGĘ ABY ZBIORNIK GAZU ZAMONTOWANY BYŁ ZGODNIE Z RYSUNKIEM (ZBIORNIK OD STRONY STELAŻA!)